

MasterMover®

SM100 TOW

Tracteur pousseur électrique



SM100 TOW



Aperçu

La gamme SmartMover permet de déplacer en toute simplicité des charges lourdes sur roues. Permettant de pousser, de tirer et de diriger sans effort, le SmartMover améliore la sécurité, supprime la manutention manuelle et accroît l'efficacité opérationnelle.

Avec des systèmes d'attelage robustes et simples de fonctionnement, la gamme SmartMover assure la sécurité des charges et donne aux opérateurs un contrôle total, même dans les pentes. Axés sur la sécurité, les tracteurs

pousseurs SmartMover sont dotés d'une fonction anti-écrasement, d'un bouton d'arrêt d'urgence, de sélecteur de vitesse variable et de commandes intuitives pour assurer la sécurité des opérateurs, des charges et de l'équipement.

Plusieurs choix d'attelages s'offrent à vous pour répondre au mieux à vos besoins de manutention, comme la pince hydraulique par exemple qui assure une sécurité maximale de la charge.

Caractéristiques principales

Sécurité

- Avertisseur sonore, balise clignotante, et bouton d'arrêt d'urgence
- Frein de stationnement intelligent pour arrêter les charges, même en pente.
- Réglages multiples de la vitesse pour un contrôle maximal

Performances

- Double motorisation pour des performances constantes
- Rayon de braquage de 180° pour une précision élevée
- Performance maximale à l'intérieur, à l'extérieur et dans les pentes

Batterie

- Batteries interchangeables, sans entretien, pour un fonctionnement 24h/24 et 7j/7
- Affichage de l'état de la batterie en temps réel
- Système de charge intelligent pour une longévité maximale de la batterie

Attelage

- Attelages sécurisés et pratiques, incluant le système hydraulique
- Options d'attelage variables pour une flexibilité maximale
- Attelages sur mesure disponibles





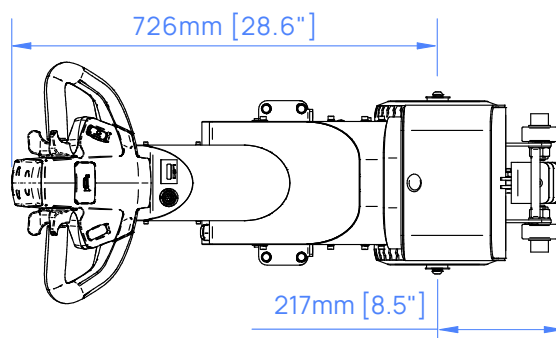
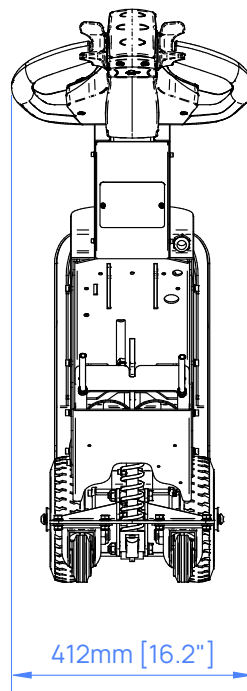
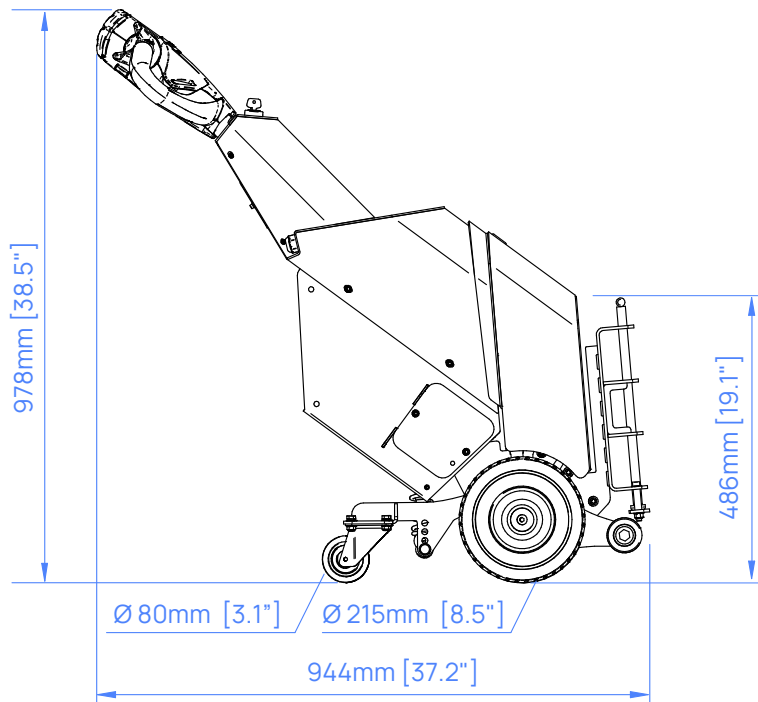



Dimensions



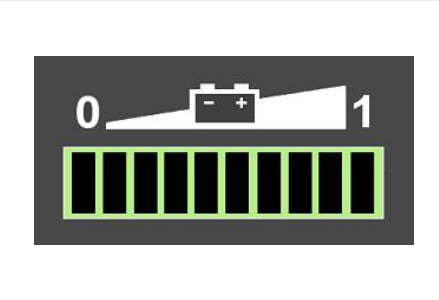

En application : le SmartMover



Dispositifs de sécurité

Interrupteur à clé	Frein de stationnement automatique	Indicateur de décharge de la batterie
		
Bouton anti-écrasement	Avertisseur sonore	Serrage magnétique
		

Options de la machine

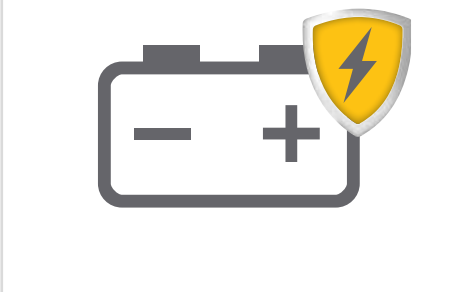
Batterie AGM supplémentaire Z19-00304	Balise clignotante et signal sonore de mouvement Z19-00511	Sélecteur à deux vitesses
		
Système de protection de la batterie		
		

Options de la machine

<p>Balise clignotante et signal sonore de mouvement Z19-00511</p>	<p>Sélecteur à deux vitesses</p>	<p>Système de protection de la batterie</p>
		

Attelages

Attelage Pivot
Z19-00616 mâle

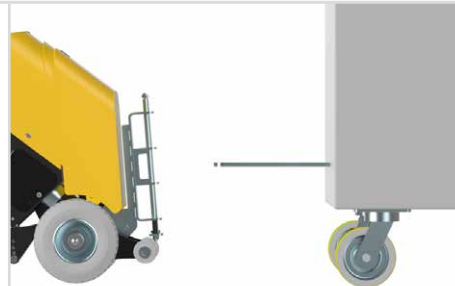

Conception sur mesure

Nous sommes conscients que chaque application est différente. Qu'il s'agisse d'un attelage sur mesure pour se fixer à votre charge, d'une modification de nos tracteurs pousseurs électriques pour les adapter à un environnement difficile, ou de la conception d'une solution entièrement nouvelle pour votre application, notre équipe d'ingénierie est là pour vous aider.

Pour plus d'informations sur notre offre de solutions sur mesure, veuillez consulter le site : mastermover.com/fr-fr/solutions-sur-mesure

Si vous souhaitez discuter de vos besoins, adressez-vous à un commercial ou envoyez un e-mail à l'adresse suivante : sales@mastermover.com

Caractéristiques techniques

Machine	
Référence du produit	Z19-00126
Charge maximale (sur roues sur rails)	500 kg 2.000 kg
Force maximale (poussée traction)	981 N 981 N
Poids de la machine	108 kg
Poids de la batterie (standard)	17 kg
Poids total de la machine et de la batterie	125 kg
Type de moteur	Double motorisation électrique
Freinage	Régénérateur
Frein de stationnement	Électromagnétique
Type de roue motrice	Caoutchouc non marquant
Roue pivotante	Polyuréthane non marquant
Diamètre de la roue	220 mm
Puissance du moteur	2 x 0,22 kW
Type de commande	DC
Vitesse standard de la machine	4,2 KPH
Vitesse en mode lièvre (Avec sélecteur à deux vitesses)	5,4 KPH
Vitesse en mode tortue (Avec sélecteur à deux vitesses)	1,8 KPH
Pente maximale	10°
Tension	24 v
Niveau de bruit	Moteur ≤80 dBA Lumière clignotante ≤85 dBA Avertisseur sonore ≤112 dBA
Finition du métal	Peinture en poudre et revêtement en zinc
Peinture en poudre et plaque de zinc	IP42
Batterie AGM	
Référence du produit	Z19-00304
Capacité de la batterie	22 Ah
Distance maximale par charge (AGM)*	15,1 km
Temps de charge	4 hrs 30 mins
Chargeur externe	
Référence du produit	Z19-00406
Tension d'entrée	85 - 265 v
Hertz	50 - 60 Hz
Ampères	5 A
Phase (simple, triple)	Simple
Indice IP	IP30

Caractéristiques techniques

Batterie Lithium	
Référence du produit	Z19-00310
Capacité de la batterie	39 Ah
Distance maximale par charge*	25 km
Temps de charge (chargeur externe)	1 hrs 45 mins
Chargeur externe	
Référence du produit	Z19-00407
Tension d'entrée	85 - 265 v
Hertz	50 - 60 Hz
Ampères	25 A
Phase (simple, triple)	Simple
Indice IP	IP30
Attelage	
Attelage Pivot (mâle)	En option
Sécurité	
Interrupteur à clé	Standard
Frein de stationnement automatique	Standard
Indicateur de décharge de la batterie	Standard
Bouton anti-écrasement	Standard
Avertisseur sonore	Standard
Serrage magnétique	Standard
Options	
Batterie AGM supplémentaire	En option
Balise clignotante et signal sonore de mouvement	En option
Système de protection de la batterie	Standard
Sélecteur à deux vitesses	Standard

MasterMover®

mastermover.com

© Copyright 2023

CE ISO 9001 ISO 45001